

'08 YZF-R6 ST KIT MANUAL



The Performance Edge

for excellent riders

VEC
RACING PARTS

はじめに

これらのパーツはクレームの対象部品ではないことを、ご承知おきください。

これらのパーツに起因するトラブルについては一切の責任を負いません。

このキットパーツはレース専用です。一般公道走行用に使用しないでください。

キットパーツの仕様や使用方法、このマニュアルの記載内容は予告なく変更する場合があります。

このマニュアルはモーターサイクルの知識、経験がある人を対象に記述しています。パーツの組み込み、メンテナンスは、ヤマハ発動機（株）から発行されているYZF-R6サービスマニュアルを参考にしてください。

このマニュアルのキット名称、部品名称等は英語で表記されています。
ご了承ください。

YZF-R6 レーシングキットはベース車両 YZF-R6 を FIM 競技規則に基づいて商品設計がされておりますが、国内で開催されている全ての競技に対応するわけではございません。

レースでの使用に際しては、主催者が発行する競技規則を確認の上お客様ご自身の判断により装着をお願い致します。

品番について

2008年より、キットパーツオーダー品番がワイズギア品番となりました。巻末に従来の品番 (YEC 品番) との互換表がありますので参考にしてください。

パーツリスト上の記号について

- ☆印部品はキットセットに含まれますが、ヤマハ純正部品ですので、単品で必要な場合ヤマハ部品販売店にて購入することができます。
- 印部品は、単品で必要な場合キットセットとは別に購入することができます。

	No.	PART No.	PART NAME	Q'TY	REMARKS
☆	1	2C0-11603-00	PISTON RING SET	12	
☆	2	93450-16159	CIRCLIP	24	
	3	2C0-1165A-00	BOLT, CONNECTING ROD	24	
☆	4	90179-07001	NUT	24	
☆	5	4SV-12119-00	SEAL, VALVE STEM OIL	48	
☆	6	2C0-12213-00	GASKET, TENSIONER	3	
○	7	QYR-YSK-2C0-001	GASKET, STRAINER	3	ANTI STICK TYPE
○	8	QYR-YSK-2C0-002	GASKET, CRANKCASE COVER 1	3	ANTI STICK TYPE
				2	ANTI STICK TYPE

シンボルマーク

本書では正しい取り扱いおよび点検整備に関する必要な事項を下記シンボルマークで表示しています。



安全に係る注意情報を示してあります

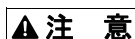

取り扱いを誤った場合、傷害に至る可能性または物的損害の発生が想定される場合を示してあります



要 点

正しい操作の仕方や点検整備上のポイントを示してあります

目次

1	基本仕様 (ST spec.)	1
2	キットパーツ	2
2-1	エンジン部品	2
1.	メンテナンスセット (QYR-YSK-2C0-025)	2
2.	スパークプラグセット (QYR-YSK-5FL-003)	3
3.	スロットルボディクランプアセンブリ (QYR-YSK-2C0-002)	4
4.	AIS プラグセット (QYR-YSK-13S-008)	5
5.	クラッチスプリングセット (QYR-YSK-2C0-019)	7
6.	フリクションプレートセット (QYR-YSK-2C0-018)	7
7.	ドライブsproケット	8
8.	sproケットナットセット (QYR-YSK-2C0-020)	9
9.	ワイヤーハーネスセット (QYR-YSK-13S-014)	10
10.	ECU セット (QYR-YSK-2C0-016)	13
11.	ケーブルインターフェース (QYR-YSK-13S-007)	14
2-2	車体部品	17
12.	エンジンプロテクターセット (QYR-YSK-2C0-017)	17
13.	シャーシプロテクターセット (QYR-YSK-2C0-021)	18
14.	オイルキャッチタンクセット (QYR-YSK-2C0-022)	20
15.	リヤショックスプリング	21
16.	フロントフォークスプリングセット	22
17.	ステアリングダンパーステーセット (QYR-YSK-2C0-023)	24
18.	シートクッション (QYR-YSK-13S-005)	25
19.	フロントスペアホイール ASS'Y (QYR-YSK-2C0-009)	26
20.	リヤスペアホイール ASS'Y (QYR-YSK-2C0-010)	27
21.	リヤsproケット	28
22.	スロットルセット (QYR-YSK-2C0-024)	29
23.	スロットルセット (QYR-YSK-13S-013)	30
3	締付トルク一覧	31
4	YZF-R6 結線図	43
5	'08 YZF-R6 キットパーツ 部品番号互換表	44

1 基本仕様

仕様		ST
排気量		599cc
最大回転数（リミッター制御回転数）		16000rpm
ボア／ストローク		67.0×42.5mm
バルブタイミング（イベントアングル）	I N T.	=105°
	E X T.	=110°
スキッシュハイト		0.60mm
バルブとピストンのクリアランス	I N T.	=1.10 12° ATDC
	E X T.	=1.62 12° BTDC
バルブ（タペット）クリアランス	I N T.	=0.20狙い（0.18~0.22）
	E X T.	=0.25狙い（0.23~0.27）

2 キットパーツ

2-1 エンジン部品

1. メンテナンスセット (QYR-YSK-2C0-025)

パーツリスト

	No.	PART No.	PART NAME	Q' TY	REMARKS
☆	1	2C0-11603-00	PISTON RING SET	12	
☆	2	93450-16159	CIRCLIP	24	
	3	2C0-1165A-00	BOLT, CONNECTING ROD	24	
☆	4	90179-07001	NUT	24	
☆	5	4SV-12119-00	SEAL, VALVE STEM OIL	48	
☆	6	2C0-12213-00	GASKET, TENSIONER	3	
○	7	QYR-YSK-2C0-001	GASKET, STRAINER	3	ANTI STICK TYPE
○	8	QYR-YSK-2C0-003	GASKET, CRANKCASE COVER 1	3	ANTI STICK TYPE
○	9	QYR-YSK-2C0-005	GASKET, CRANKCASE COVER 2	3	ANTI STICK TYPE
○	10	QYR-YSK-2C0-004	GSKT. , 1	3	ANTI STICK TYPE
☆	11	93102-35017	SEAL, OIL	3	FOR DRIVE AXLE
☆	12	90151-06024	SCREW, CROSSRECESSED COUNTERSUNK	9	FOR BEARING HOUSING

2. スパークプラグセット (QYR-YSK-5FL-003)

パーツリスト

No.	PART No.	PART NAME	Q' TY	REMARKS
1	5FL-94700-70	PLUG, SPARK	4	NGK R0045Q-10

要 点

このスパークプラグは銅ガスケットを使用していますので、取り付けは次の点に気をつけてください。

1. 締め付けトルクは $10\text{N}\cdot\text{m}\sim 12\text{N}\cdot\text{m}$ ($1.0\text{kgf}\cdot\text{m}\sim 1.2\text{kgf}\cdot\text{m}$)。
2. トルク管理をしない場合は、新品時は手で締め付けた後 30° だけ回して締め付けてください。再使用時は 15° だけ回して締め付けてください。

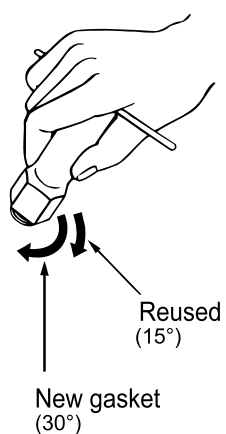

3. スロットルボディランプアセンブリ (QYR-YSK-2C0-002)

パーツリスト

No.	PART No.	PART NAME	Q' TY	REMARKS
☆	1	90450-56005	HOSE CLAMP ASSY.	4
☆	2	95307-04600	NUT, HEX.	3
	3	5SL-13573-70	BOLT, 1	2
	4	5SL-1358A-70	ROD COMP.	1
	5	2C0-13573-70	BOLT, 1	1

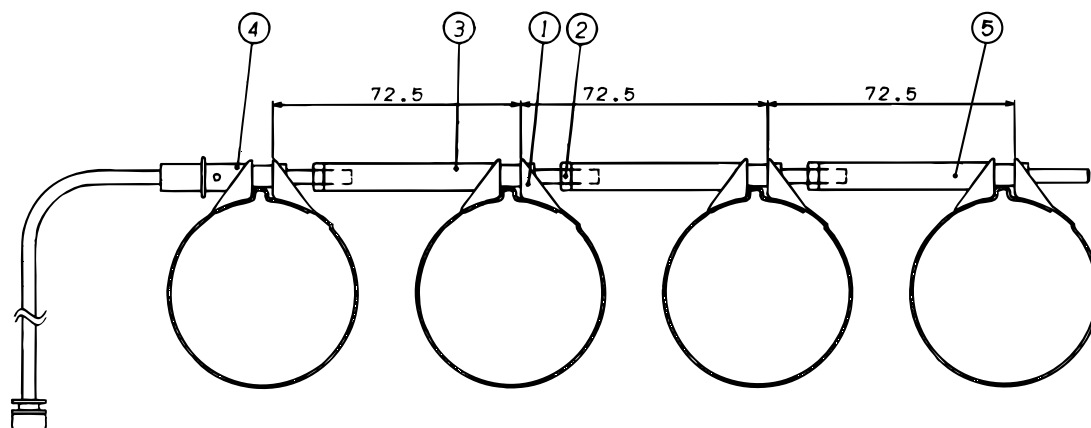

この部品は、スロットルボディの整備性を向上させるためのものです。

使用する前に、キャブジョイントにある、バンドの位置決め用の突起を切り取ってください。

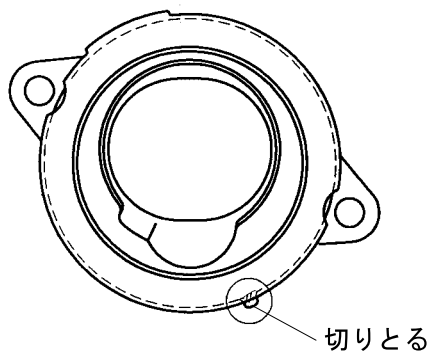

締めすぎ防止の為、カラーがついていますが、通常はここまで締まることはありません。手で締め上げればOKです。

新しいバンドを使用する場合は必ずM4×0.7のタップを通してから使用してください。

4. AISプラグセット (QYR-YSK-13S-008)

このパーツは排気ガス浄化装置の一部であるエアカットバルブとそれに付随するホース類を外した場合に取りつけるものです。

パーツリスト

	No.	PART No.	PART NAME	Q' TY	REMARKS
	1	5SL-13569-70	PLUG, BLIND	2	
	2	5SL-14881-70	HOSE, BEND 1	2	
☆	3	90450-25037	HOSE CLAMP ASSY.	4	
☆	4	90336-10020	PLUG, TAPER	1	

▲注意

1. ヘッドカバーにセットされているリードバルブ等は外さないで下さい。
2. ホースクランプの締め過ぎはエア洩れの原因になりますので注意して下さい。

組み付け方法

1. シリンダーヘッドカバーについている、ホースとそれに付随するエアカットバルブASS' Yを取り外します。
2. ホース、プラグを次図のように取り付けます。
3. エアカットバルブASS' Yからエアクリーナーケースに接続されていたホースをはずした後は、エアクリーナーケースのアップパーケースを開け、ホースが接続されていた孔にプラグ (90336-10020) を押し込んで塞いでください。

STD

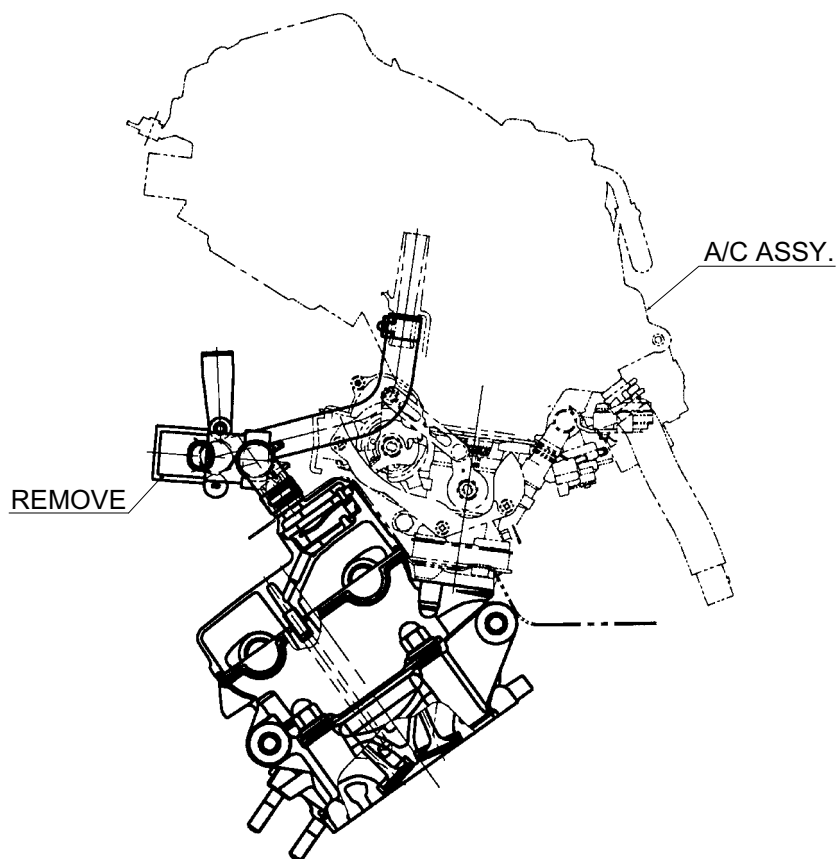

KIT

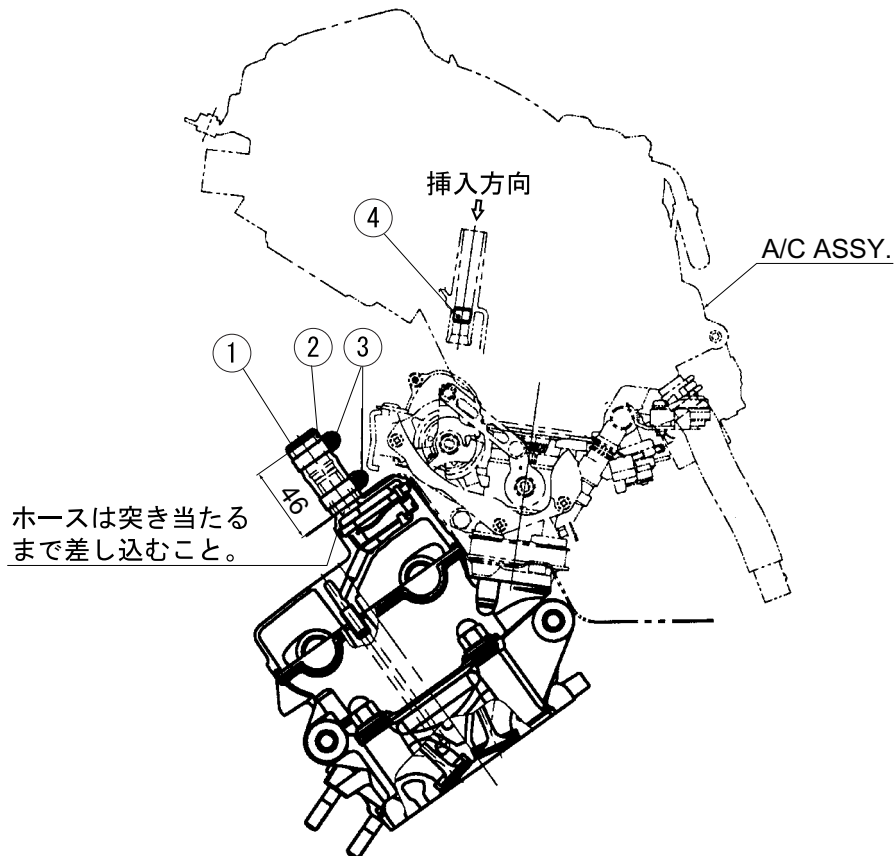

5. クラッチスプリングセット (QYR-YSK-2C0-019)

パーツリスト

No.	PART No.	PART NAME	Q' TY	REMARKS
1	2C0-16334-70	SPRING, CLUTCH 2	6	

クラッチスプリングはSTDに対し、取り付け荷重を20%大きくしたものです。

6. フリクションプレートセット (QYR-YSK-2C0-018)

パーツリスト

No.	PART No.	PART NAME	Q' TY	REMARKS
1	5EB-16321-72	PLATE, FRICTION 1	9	

フリクションプレートはSTDに対し、耐久性と操作感が向上しています。

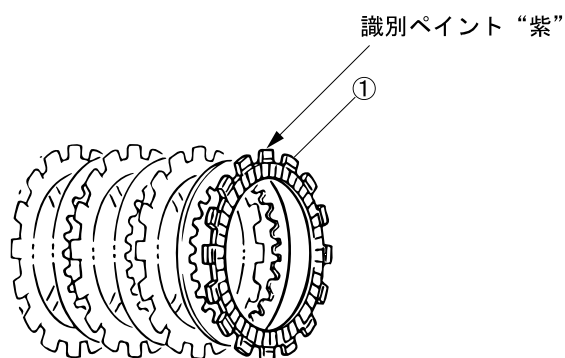

7. ドライブsprocket

パーツリスト

No.	PART No.	PART NAME	Q' TY	REMARKS
1	QYR-YSK-2CO-006	SPROCKET, DRIVE	1	14T
2	QYR-YSK-2CO-007	SPROCKET, DRIVE	1	15T
3	QYR-YSK-2CO-008	SPROCKET, DRIVE	1	16T

このパーツは520チェーン用です (STD=525チェーン)。

ドライブsprocketの取付ナットはキットのものを使用してください。

このsprocketは、新旧モデルに対応するように作られています。

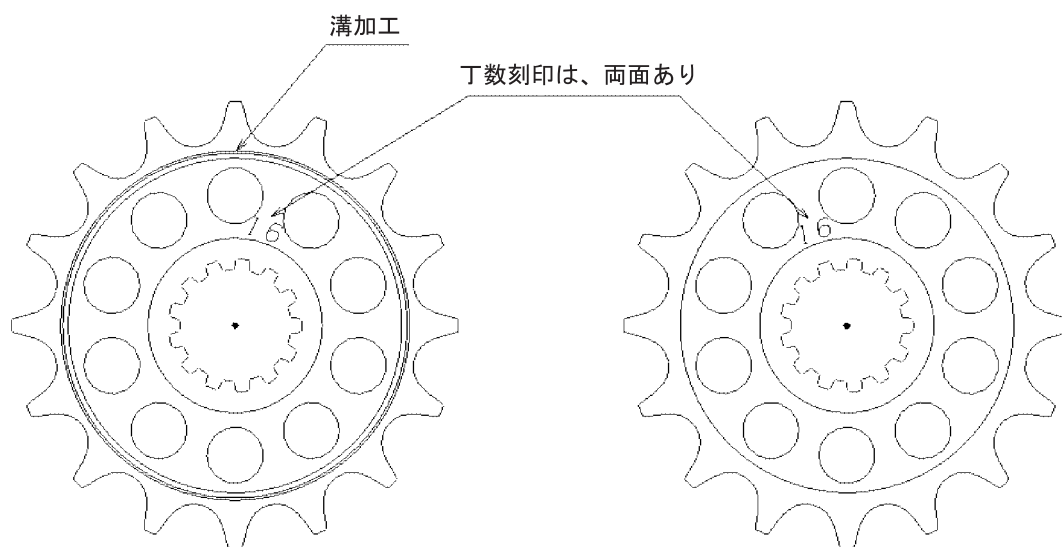

2CO ('06以降 YZF-R6)

溝加工を車体外側にして組付ける

5SL ('05 以前 YZF-R6)

溝加工を車体内側にして組付ける

▲注意

sprocketの組み付け方向を間違えないようにしてください。

間違えますと、リヤsprocketとのチェーンラインがずれてパワーロスにつながります。

8. スプロケットナットセット (QYR-YSK-2C0-020)

パーツリスト

	No.	PART No.	PART NAME	Q' TY	REMARKS
☆	1	90179-20005	NUT, SPROCKET	1	
☆	2	90215-21256	WASHER, TONGUED	1	

9. ワイヤーハーネスセット (QYR-YSK-13S-014)

パーツリスト

	No.	PART No.	PART NAME	Q' TY	REMARKS
	1	13S-82590-70	WIRE HARNESS ASSY	1	
○	2	QYR-YSK-5FL-002	SWITCH ASSY.	1	メインスイッチ
☆	3	5GF-83976-00	SW. HANDLE 1	1	ピットロードリミッター
	4	2C0-2128A-70	BRKT., REGULATOR 1	1	
	5	2C0-82509-70	WIRE SUB-LEAD	1	
	6	4C8-82188-70	RESISTOR ASSY.	1	
☆	7	90480-13003	GROMMET	2	
☆	8	90560-06201	SPACER	2	
☆	9	90111-06051	BOLT, HEX. SOCKET BUTTON	4	
☆	10	92907-06200	WASHER, PLAIN	1	

▲注意

- AC GENERATOR は外さないで、機能するようにしておいてください。バッテリーだけでの使用は、短時間で走行不可となります。
- このワイヤーハーネスは、キットのECU (2C0-8591A-80) との組み合わせでなければ機能しません。
- 本ワイヤーハーネスとECUの組み合わせは07モデルの車両には使用できません。

- 本セットに同梱されているスイッチ(2種類)によってメインスイッチ及びピットロードリミッターを使用することができます。(参考図1による)

(参考図 1)



- STD車についているスイッチをそのまま使用することも可能です。(参考図2による)
- マップセレクトにより、YMSの“Comp. FUEL”のMap 1、Map 2を切替えることができます。
(Lo→Map 1、Hi→Map 2)

(参考図 2)

ピットロード
リミッター

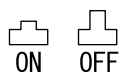

未使用

マップセレクト

ピットロード
リミッター
ON↔ON
PUSH=OFF



※メインスイッチは、
同梱の5FL-83976-70
SWITCH ASSYを使用
してください。

キルスイッチ

スターター
スイッチ

エンジンキルスイッチ (点火カット)

- このハーネスとキットECUの組合せで、エンジンキルスイッチ (点火カット) 機能が使用できます。
 - ①STDのスイッチ (左側) にてエンジンキルスイッチ (点火カット) を機能させるには、本セットに同梱されているワイヤーサブリードを左側スイッチの本来ホーンへ接続するターミナルへ接続してください。(参考図3による) ただし、本セットに同梱されているレジスター ASS'Yを取り付けしないと、雨天時等にエンジンキルスイッチが誤作動を発生することがあります。レジスター ASS'Yはテール側にある黒い2極カプラーに取り付けます。(参考図4による)

▲ 注 意

レジスター ASS'Yは折り曲げないようにしてください。機能しなくなることがあります。

- ②タンク下部にある黒い2極カプラーに任意のスイッチを取り付けることにより、スイッチを「ON」にすれば、イグニッションをカットします。

(参考図 3)

5



(参考図 4)



- 本セットに同梱されているブラケットレギュレーターはキットの大型ラジエータを装着した場合等、参考図5の位置にレギュレーターを装着する場合に使用してください。

(参考図 5)

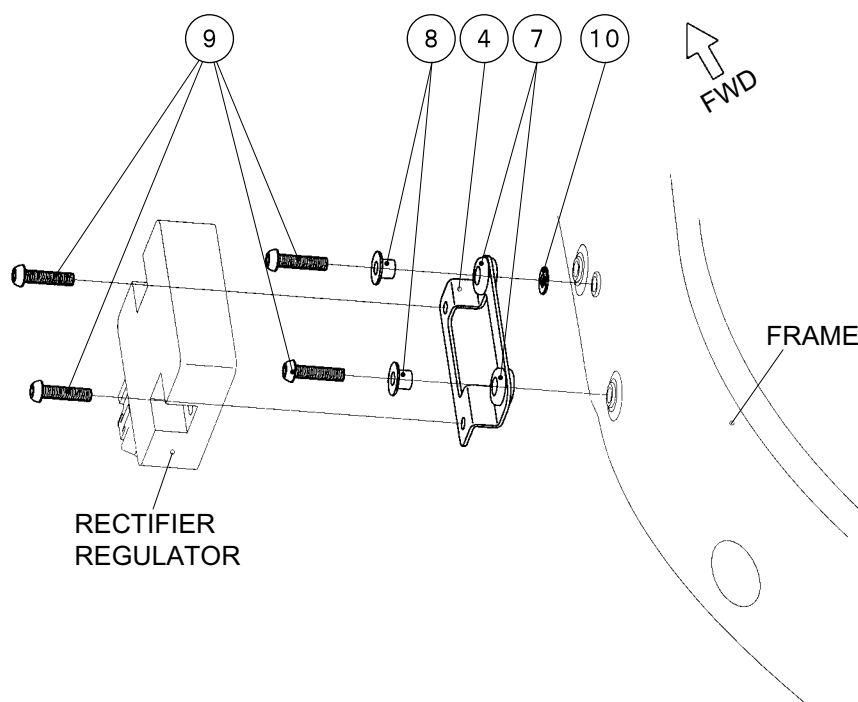

- このハーネスには2D社製データロガーと接続できるカプラを用意してあります。データロガーの仕様の詳細はホームページにて確認してください。

Web <http://www.2d-kit-system.com/>

10. ECUセット (QYR-YSK-2C0-016)

パーツリスト

No.	PART No.	PART NAME	Q' TY	REMARKS
1	2C0-8591A-80	ECU	1	
2	13S-2818Y-70	CD	1	YMS, MANUAL

- 本セットとキットのワイヤーハーネスを使用することにより燃料噴射、点火時期等の調整（セッティング）をすることができます。
- 燃料噴射、点火時期等の調整（セッティング）方法は本セットに同梱されているCDの中のマニュアルをご参照ください。
- 本セットのECUにはSS（スーパースポーツ）用とST（ストックスポーツ）用の2種類の基本制御データが入っていてそれを切り替えて使用することができます。

切り替え方法はキットハーネスのフューエルタンク左下に位置する2極のカプラーを外すとST仕様になります。（下記図参照）

<各仕様のセットアップ内容>

SS仕様：キットカムシャフト、*推奨マフラー

ST仕様：*推奨マフラー

※ 推奨マフラー

Akrapovic製（仕様の詳細はホームページにて確認してください。）

Web <http://www.akrapovic-exhaust.com>

▲ 注意

- 本セットのECUはキットのワイヤーハーネス（13S-82590-70）との組み合わせでないと機能しません。
- 本ECUとワイヤーハーネスとの組み合わせは07モデルの車両には使用できません。



11. ケーブルインターフェース (QYR-YSK-13S-007)

パーツリスト

No.	PART No.	PART NAME	Q' TY	REMARKS
1	13S-8533A-70	CABLE, INTERFACE	1	USB
2	13S-N81CD-70	8cm CD	1	USBドライバ

- 本品は、キットのワイヤーハーネスとYEC FI Matching System (YMS) がインストールされているパソコンをつなぐケーブルです。
- YMSの使用方法については、YMSマニュアルを御参照ください。
- ケーブルを初めてパソコンに接続するときには、USB ドライバをインストールする必要があります。インストール方法は8cm CDの中に入っているUSB ドライバインストールマニュアルをご参照ください。
- 本品のベンダー ID、プロダクトIDは浜松東亜電機（株）から提供を受けたものです。
ベンダー ID : 6837
プロダクトID : 9001

- キットのECUとハーネスでは、STDのダイアグノーシスのうち下記のCODEが機能します。
※YMS-Monitor：YEC FI マッチングシステムでも下記のもので機能します。

<ダイアグ機能>

CODE	内容	※YMS-Monitor
01	スロットル開度	TPS 1(deg)
02	大気圧	Atmospheric (kPa)
03	吸気圧1	Intake Air (kPa)
05	吸気温度	Air Temp. (°C)
06	水温	Water Temp. (°C)
07	車速パルス	Speed Signal (--)
08	転倒センサ	Lean Angle Signal (V)
09	バッテリー電圧モニタ	System Voltage (V)
13	スロットル開度2	TPS 2 (deg)
14	アクセル開度1	APS 1 (deg)
15	アクセル開度2	APS 2 (deg)
21	ニュートラル スイッチ	Neutral SW
30	イグニッションコイル#1	—
31	イグニッションコイル#2	—
32	イグニッションコイル#3	—
33	イグニッションコイル#4	—
36	インジェクタ (プライマリー) 1	—
37	インジェクタ (プライマリー) 2	—
38	インジェクタ (プライマリー) 3	—
39	インジェクタ (プライマリー) 4	—
40	インジェクタ (セカンダリー) 1	—
41	インジェクタ (セカンダリー) 2	—
42	インジェクタ (セカンダリー) 3	—
43	インジェクタ (セカンダリー) 4	—
46	インテークファンネル	—
50	メインリレー	—
70	プログラムバージョン	—

<セルフダイアグノーシス機能>

- キットのECUとハーネスでは、STDのセルフダイアグノーシスのうち下記のCODEが機能します。

CODE	内容
00	全て正常
11	カム角センサ異常
12	クランク角センサ異常
13	吸気圧センサ異常 (断線/短絡)
14	吸気圧センサ異常 (配管系)
15	スロットル開度センサ異常 (断線/短絡/ETV)
20	吸気圧センサ又は大気圧センサ異常
21	水温センサ異常 (断線/短絡)
22	吸気温センサ異常 (断線/短絡)
23	大気圧センサ異常 (断線/短絡)
33	イグニッションコイル#1異常 (断線)
34	イグニッションコイル#2異常 (断線)
35	イグニッションコイル#3異常 (断線)
36	イグニッションコイル#4異常 (断線)
39	インジェクタ (プライマリー) 異常 (断線)
40	インジェクタ (セカンダリー) 異常 (断線)
43	バッテリー電圧モニタ異常 (燃料系電源)
46	車両系電源異常
59	アクセル開度センサ異常 (断線/短絡)
60	スロットルモータ異常 (駆動系)

2-2 車体部品

12. エンジンプロテクターセット (QYR-YSK-2C0-017)

パーツリスト

No.	PART No.	PART NAME	Q' TY	REMARKS
1	2C0-15491-70	PROTECTOR	1	
☆	91314-06025	BOLT, HEX. SOCKET HEAD	2	
☆	91314-06020	BOLT, HEX. SOCKET HEAD	1	

この部品は、シャーシプロテクターと共に転倒時のダメージを軽減します。

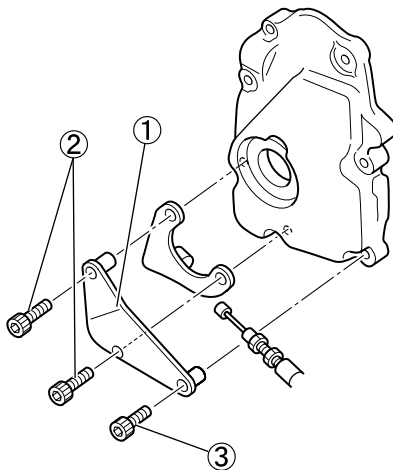

13. シャーシプロテクターセット (QYR-YSK-2C0-021)

パーツリスト

No.	PART No.	PART NAME	Q' TY	REMARKS
1	2C0-2117G-70	PROTECTOR (LH LONG)	1	
2	2C0-2117G-90	PROTECTOR (RH SHORT)	1	
3	2C0-21472-70	COLLAR, PROTECTOR	2	
☆	91317-10060	BOLT, HEX. SOCKET HEAD	1	
☆	91314-10065	BOLT, HEX. SOCKET HEAD	1	
☆	90201-10136	WASHER, PLAIN	2	

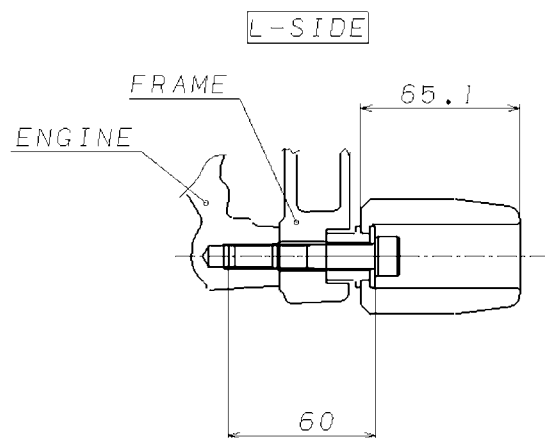
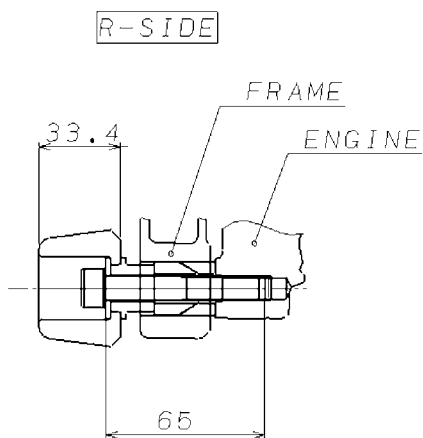
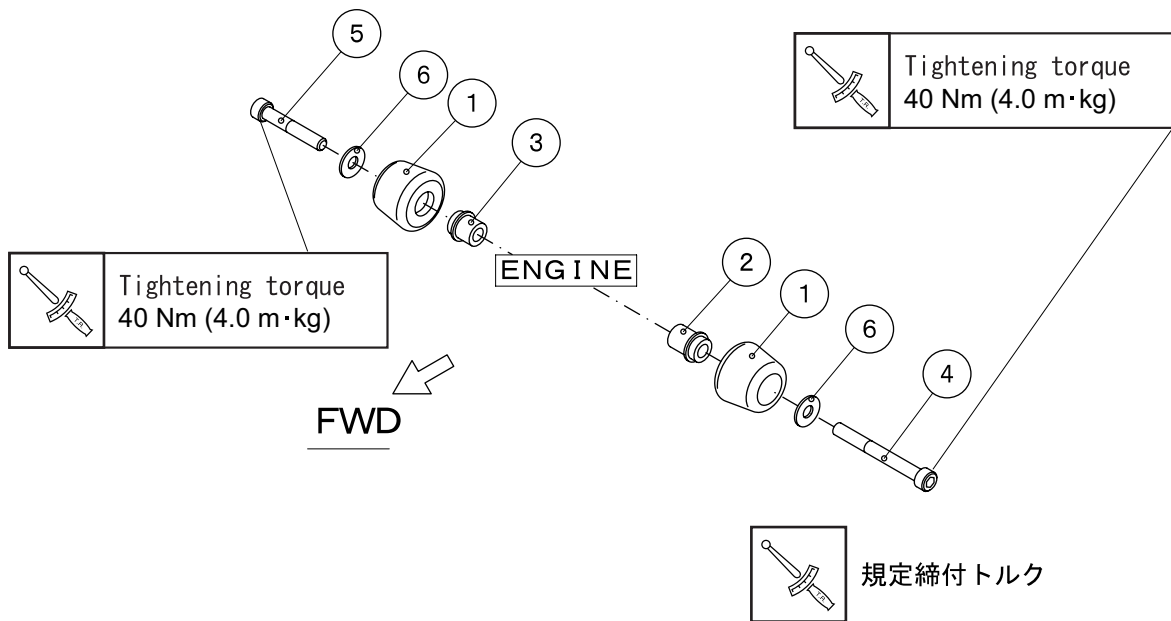

プロテクターを取付ける場合、カウリングをプロテクターに合わせてカットします。
目安として下記図の様、エンジンマウントを中心にφ60カットします。

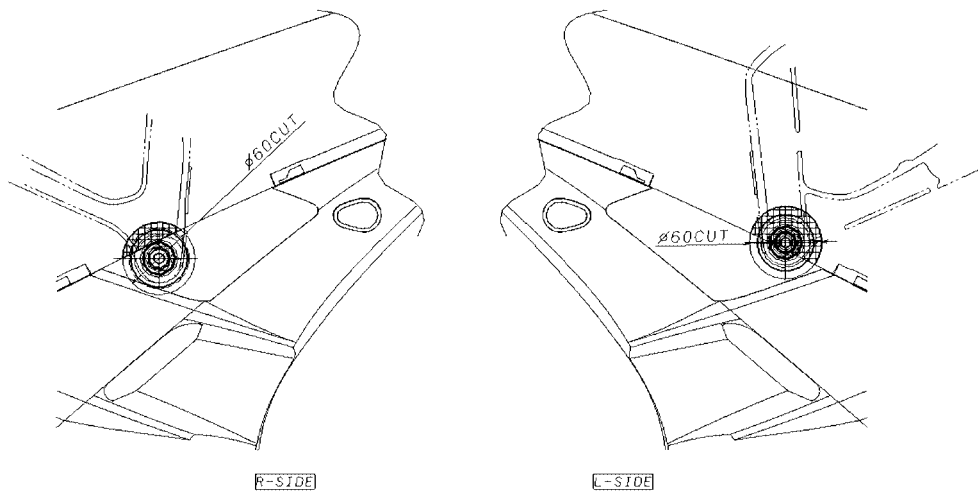

14. オイルキャッチタンクセット (QYR-YSK-2C0-022)

パーツリスト

No.	PART No.	PART NAME	Q' TY	REMARKS
	1	2C0-21707-70	OIL TANK COMP.	1
☆	2	90450-25037	HOSE CLAMP ASSY.	3
	3	13S-15373-70	PIPE, BREATHER	1
	4	2C0-15393-70	PIPE, BREATHER 2	1
☆	5	2C0-2419F-00	BRKT.	1
☆	6	91317-06020	BOLT, HEX. SOCKET HEAD	2
☆	7	90480-13018	GROMMET	2
☆	8	90119-06044	BOLT, HEX. W/WASHER	2

このオイルタンクの実容量は540ccです。

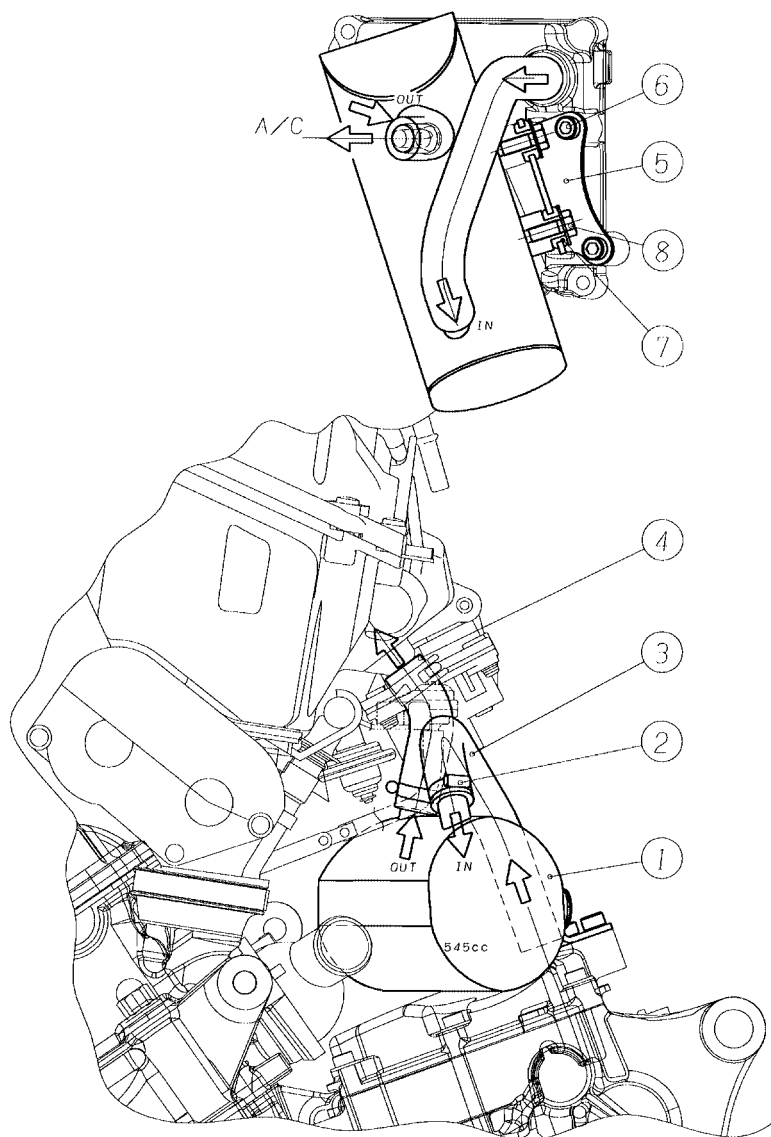

15. リヤショックスプリング

パーツリスト (QYR-YSK-13S-001)

No.	PART No.	PART NAME	Q' TY	REMARKS
1	QYR-YSK-13S-001	SPRG. , 1	1	98N/mm(10.0Kgf/mm)、シルバー

パーツリスト (QYR-YSK-13S-002)

No.	PART No.	PART NAME	Q' TY	REMARKS
1	QYR-YSK-13S-002	SPRG. , 1	1	108N/mm(11.0Kgf/mm)、白、 端末に識別用ペイントマーク有

パーツリスト (QYR-YSK-13S-003)

No.	PART No.	PART NAME	Q' TY	REMARKS
1	QYR-YSK-13S-003	SPRG. , 1	1	113N/mm(11.5Kgf/mm)、黒、 端末に識別用ペイントマーク有

パーツリスト (QYR-YSK-13S-004)

No.	PART No.	PART NAME	Q' TY	REMARKS
1	QYR-YSK-13S-004	SPRG. , 1	1	118N/mm(12.0Kgf/mm)、水色

- これらのリヤショックスプリングはスタンダードリヤサスペンション用です。
- 2C0のkitスプリングも使用可能ですが、同じ荷重を発生させたい場合、イニシャル調整 (2段分) にて対応してください。
- スタンダードリヤサスペンションのバネ定数は103N/mmです。

16. フロントフォークスプリングセット

パーツリスト (QYR-YSK-13S-009)

	No.	PART No.	PART NAME	Q' TY	REMARKS
	1	13S-23141-70	SPRG. , 1	2	8.5N/mm(0.87 kgf/mm) 識別線1本
☆	2	13S-23142-00	SEAT, SPRING UPR.	2	
	3	13S-23118-70	SPACER	2	

パーツリスト (QYR-YSK-13S-010)

	No.	PART No.	PART NAME	Q' TY	REMARKS
	1	13S-23141-75	SPRG. , 1	2	9.5N/mm(0.97 kgf/mm) 識別線2本
☆	2	13S-23142-00	SEAT, SPRING UPR.	2	
	3	13S-23118-70	SPACER	2	

パーツリスト (QYR-YSK-13S-011)

	No.	PART No.	PART NAME	Q' TY	REMARKS
	1	13S-23141-80	SPRG. , 1	2	10.0N/mm(1.02 kgf/mm) 識別線3本
☆	2	13S-23142-00	SEAT, SPRING UPR.	2	
	3	13S-23118-70	SPACER	2	

パーツリスト (QYR-YSK-13S-012)

	No.	PART No.	PART NAME	Q' TY	REMARKS
	1	13S-23141-85	SPRG. , 1	2	10.5N/mm(1.07 kgf/mm) 識別線4本
☆	2	13S-23142-00	SEAT, SPRING UPR.	2	
	3	13S-23118-70	SPACER	2	

標準セッティング（スタンダードフロントフォーク+キットスプリング）

	仕様
イニシャルアジャスター高さ	9.5mm
油面高さ	103mm
サスペンションオイル	ヤマハサスペンションオイル M1
クリック位置	伸側：最強から20ノッチ戻し 圧側：低速側：最強から15ノッチ戻し 高速側：最強から2回転戻し

要 点

- ばねの仕様上、全長がSTDより長くなっています。セットアップ時には、STDのカラーの代わりに、付属のカラーを使用してください。
- ばね定数の識別は、スプリング端面の線の数で行います。

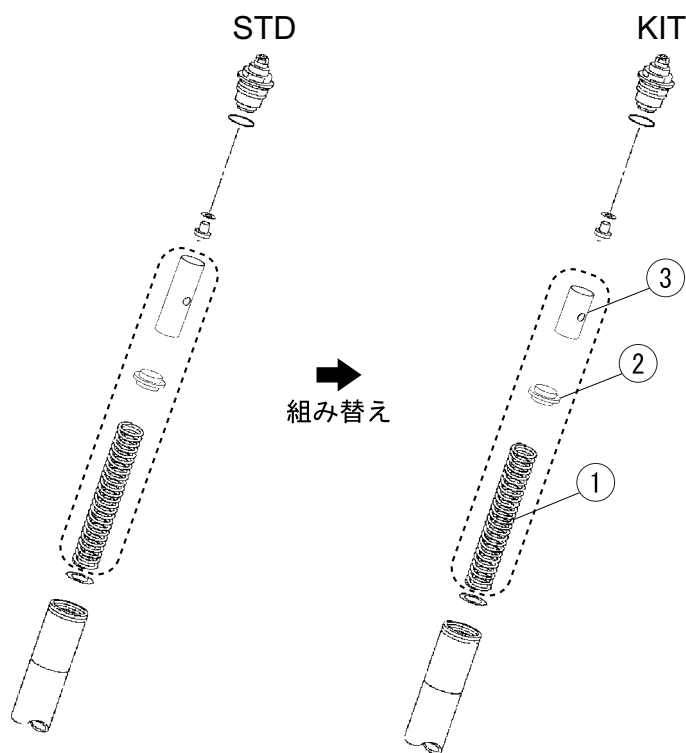

17. ステアリングダンパーステーセット (QYR-YSK-2C0-023)

パーツリスト

No.	PART No.	PART NAME	Q' TY	REMARKS
	1	2C0-23495-80	1	STAY, DAMPER
☆	2	91317-06025	1	BOLT, HEX. SOCKET HEAD
	3	2C0-23488-80	1	SPACER
☆	4	91317-08110	1	BOLT, HEX. SOCKET HEAD
☆	5	95607-08100	1	NUT, U
	6	2C0-2349T-80	1	BRKT., DAMPER
☆	7	90201-07081	2	WASHER, PLAIN
☆	8	90149-06302	2	SCREW
	9	5VY-26398-00	1	WASHER, SPECIAL
☆	10	91317-08025	1	BOLT, HEX. SOCKET HEAD
	11	2C0-23439-71	1	STOPPER, STRG. 2
☆	12	90387-06084	1	COLLAR
☆	13	90201-07081	1	WASHER, PLAIN
☆	14	90149-06302	1	SCREW
	15	2C0-23429-70	1	STOPPER
☆	16	90151-04002	2	SCREW, CROSSRECESSED COUNTERSUNK

ステアリングダンパーは [OHLINS SD121 STROKE 68mm] を使用してください。

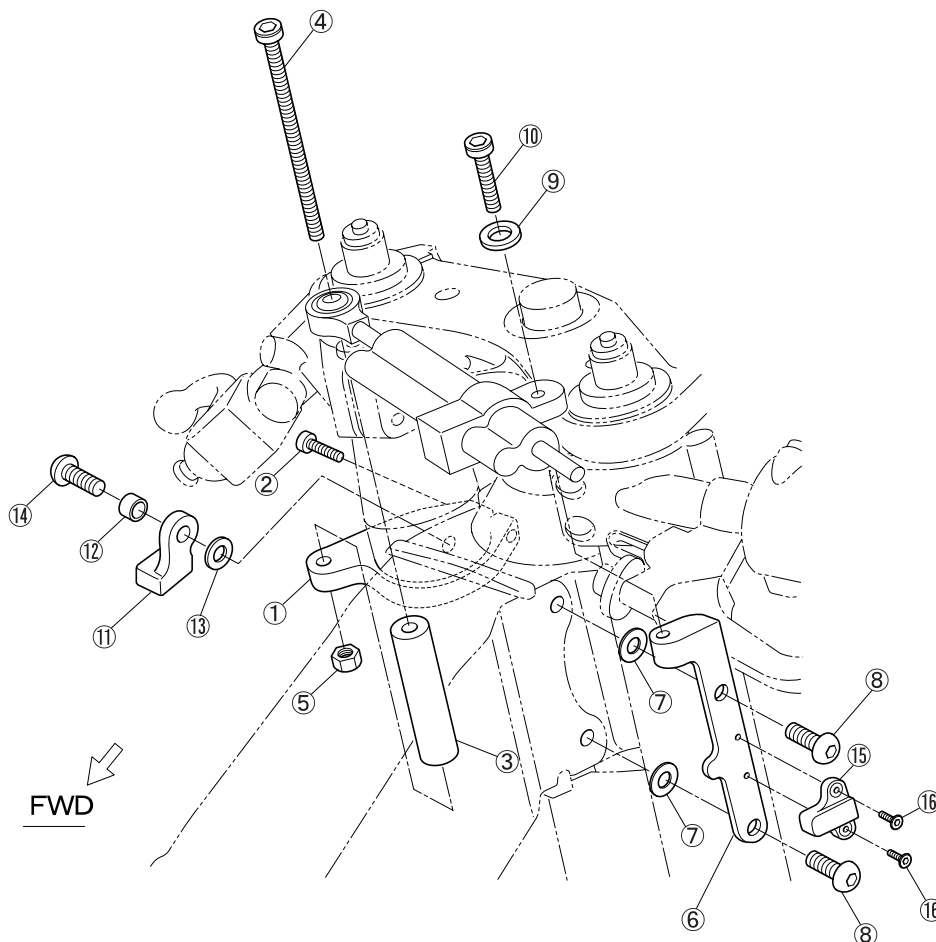

18. シートクッション (QYR-YSK-13S-005)

パーツリスト

No.	PART No.	PART NAME	Q' TY	REMARKS
1	13S-24713-70	CUSHION SEAT	1	

滑りにくいシートです。

任意の大きさにカットし、使用してください。



FWD

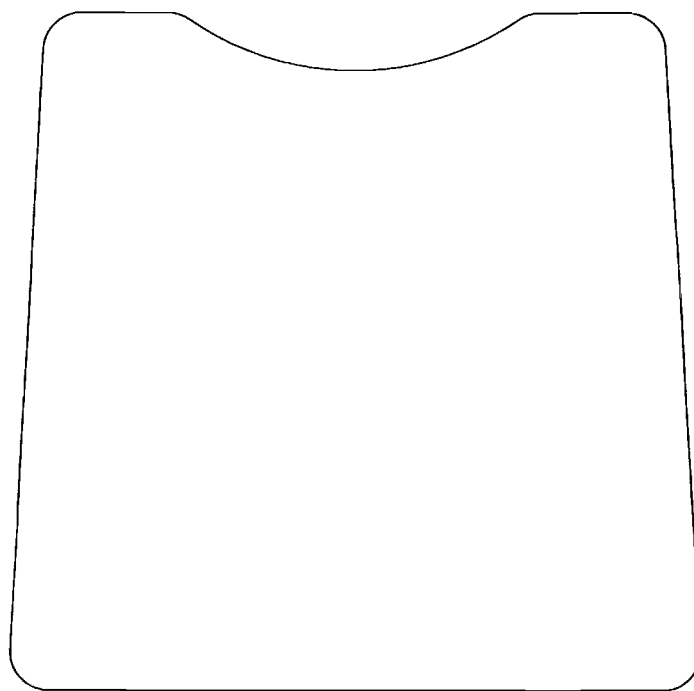

19. フロントスペアホイールASS'Y (QYR-YSK-2C0-009)

パーツリスト

	No.	PART No.	PART NAME	Q' TY	REMARKS
☆	1	5SL-25168-00	WHEEL, CAST	1	MAT BLACK
☆	2	4XV-25117-00	SPACER, BEARING	1	
☆	3	93306-07208	BEARING	2	
☆	4	93106-28043	SEAL, OIL	2	
☆	5	93900-00030	VALVE, RIM	1	

この部品は、STDホイールにベアリング、スペーサー、エアバルブを組み込んだ物です。

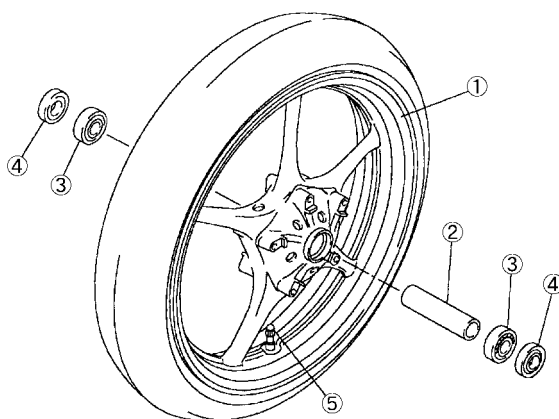

20. リヤスペアホイールASS'Y (QYR-YSK-2C0-010)

パーツリスト

	No.	PART No.	PART NAME	Q' TY	REMARKS
☆	1	5SL-25338-00	WHEEL, CAST	1	MAT BLACK
☆	2	93306-20531	BEARING	1	
☆	3	93106-40013	SEAL, OIL	1	
☆	4	93317-43580	BEARING	1	
☆	5	93420-61M07	CIRCLIP	1	
☆	6	4XV-25317-00	SPACER, BEARING	1	
☆	7	5SL-25383-00	COLLAR, WHEEL SHAFT	1	
☆	8	93900-00030	VALVE, RIM	1	

この部品は、STDホイールにベアリング、スペーサー、エアバルブを組み込んだ物です。

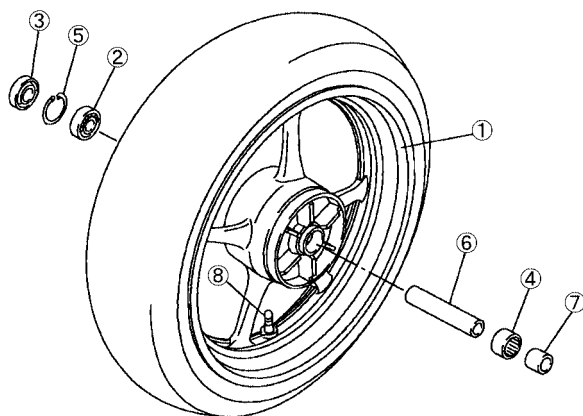

21. リヤスプロケット

パーツリスト

	No.	PART No.	PART NAME	Q' TY	REMARKS
	1	QYR-YSK-4C8-049	SPROCKET, REAR	1	45T
	2	QYR-YSK-4C8-050	SPROCKET, REAR	1	46T
	3	QYR-YSK-4C8-051	SPROCKET, REAR	1	47T
	4	QYR-YSK-4C8-052	SPROCKET, REAR	1	48T
	5	QYR-YSK-4C8-053	SPROCKET, REAR	1	49T
	6	QYR-YSK-4C8-054	SPROCKET, REAR	1	50T
	7	QYR-YSK-4C8-055	SPROCKET, REAR	1	51T
	8	QYR-YSK-4C8-056	SPROCKET, REAR	1	52T

- 本品は520チェーンサイズ用のスプロケットです。
- STDホイール用に設定されています。

22. スロットルセット (QYR-YSK-2C0-024)

パーツリスト

	No.	PART No.	PART NAME	Q' TY	REMARKS
○	1	QYR-YSK-2C0-012	CAP, GRIP UPPER	1	
☆	2	5FL-26282-00	CAP, GRIP UNDER	1	
○	3	QYR-YSK-5SL-001	TUBE, GUIDE	1	
○	4	QYR-YSK-2C0-015	CLIP, WIRE 1	1	
○	5	QYR-YSK-2C0-013	WIRE, THROTTLE 1	2	グリップ側：引き戻し共用
○	6	QYR-YSK-2C0-014	WIRE, THROTTLE 3	2	エンジン側：引き戻し共用
○	7	QYR-YSK-2C0-011	CYLINDER	2	
○	8	QYR-YSK-5FL-001	SLIDER	2	
	9	2C0-2639E-70	PROTECTOR	2	
☆	10	90201-261L1	WASHER, PLAIN	1	
☆	11	91314-05020	BOLT, HEX. SOCKET HEAD	2	
☆	12	91314-05008	BOLT, HEX. SOCKET HEAD	1	

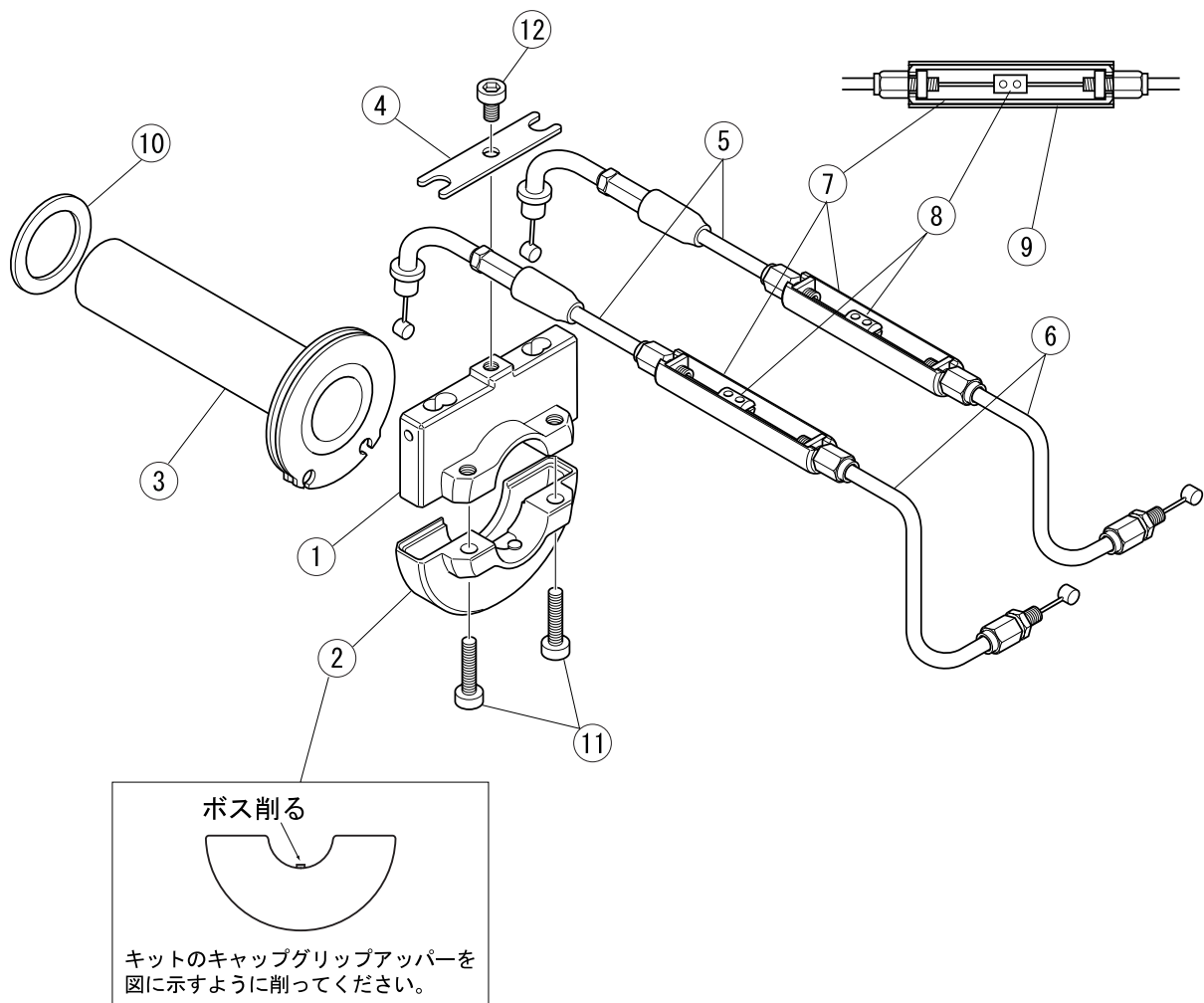

23. スロットルセット (QYR-YSK-13S-013)

パーツリスト

	No.	PART No.	PART NAME	Q' TY	REMARKS
○	1	QYR-YSK-2C0-012	CAP, GRIP UPPER	1	
☆	2	5FL-26282-00	CAP, GRIP UNDER	1	
○	3	QYR-YSK-5SL-001	TUBE, GUIDE	1	
○	4	QYR-YSK-2C0-015	CLIP, WIRE 1	1	
○	5	QYR-YSK-13S-006	THROTTLE WIRE ASSY.	2	引き戻し共用
☆	6	90201-261L1	WASHER, PLAIN	1	
☆	7	91314-05020	BOLT, HEX. SOCKET HEAD	2	
☆	8	91314-05008	BOLT, HEX. SOCKET HEAD	1	

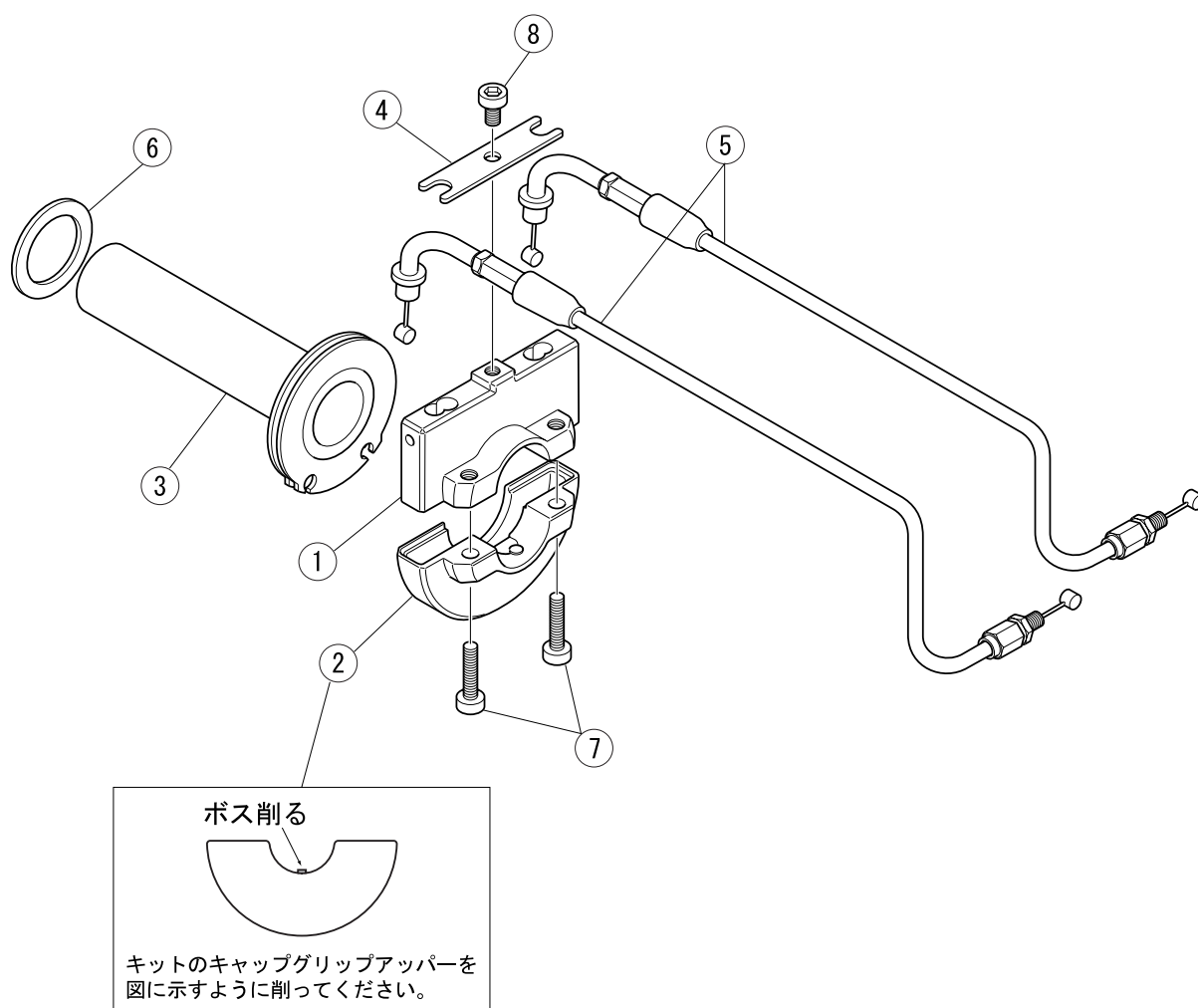

3 締付トルク一覧

エンジン

締付箇所	部品番号	部品名称	ネジ径 × ピッチ	締付トルクN・m (kgf・m)	個数	備考
キャップカムシャフト×ヘッド	90105-06027	ボルト, フランジ	M6×1.0	10.0±2 (1.0±0.2)	20	カム軸が軽く 回ること
ヘッド植込み	95612-08625	ボルト, スタッド	M8× 1.25	15.0±2 (1.5±0.2)	8	
ヘッド締付	90179-10006	ナット	M10× 1.25	回転角度法 軸力41kN±2kN スナッグトルク 28(2.8)+回転角 55°	8	ネジ部,座面共 オイル塗布 41ページを参 照のこと
ヘッド締付	90176-10075	ナット, キャップ	M10× 1.25	回転角度法 軸力41kN±2kN スナッグトルク 36(3.6)+回転角 55°	2	ネジ部,座面共 オイル塗布 41ページを参 照のこと
ヘッド締付カムチェーン室横	90110-06094	ボルト, ヘキサゴン ソケットヘッド	M6×1.0	12.0±2 (1.2±0.2)	2	ウィズワッ シャー
点火プラグ	5FL-94700-70	プラグ, スパーク	M10S× 1.0	10~12 (1.0~1.2)	4	3ページを参照 のこと
ヘッドカバー×ヘッド	90109-066F0	ボルト	M6×1.0	12.0±2 (1.2±0.2)	6	
砂抜き穴埋栓	90340-18002	プラグ, ストレート スクリュー	M18× 1.5	42±4 (4.3±0.4)	3	ネジロック塗 布のこと
オイル通路チェックボルト	95022-08012	ボルト, フランジ, スモールヘッド	M8× 1.25	15.0±2 (1.5±0.2)	1	
AIキャップ締付	90110-06175	ボルト, ヘキサゴン ソケットヘッド	M6×1.0	10.0±2 (1.0±0.2)	4	
カムシャフト×スプロケット	90105-07004	ボルト, フランジ	M7×1.0	24.0±2 (2.4±0.2)	4	
ジョイントキャブ1×ヘッド	91312-06016	ボルト, ヘキサゴン ソケットヘッド	M6×1.0	10.0±2 (1.0±0.2)	8	

締付箇所	部品番号	部品名称	ネジ径 × ピッチ	締付トルクN・m (kgf・m)	個数	備考
コンロッド× キャップコンロッド	2C0-11654-00	ボルト, コネクティング ロッド	M7× 0.75		8	ネジ部に住鋳 モリアッセン ブリオイル150 塗布
	2C0-1165A-00	ボルト, コネクティング ロッド	M7× 0.75		8	ネジ部に住鋳 モリアッセン ブリオイル150 塗布 測長ボルト
	90179-07001	ナット	M7× 0.75	14.7±1.47 (1.5±0.15) + 180° ±5°	8	座面に住鋳モ リアッセンブ リオイル150塗 布
ACM ロータ×クラ ンクシャフト	90105-126A8	ボルト, フランジ	M12× 1.25	70±5 (7.0±0.5)	1	テーパ面脱 脂 ボルト座面と ネジ部ワッ シャー両面に オイル塗布の こと モリコート付 きワッシャー 使用
テンショナ ASS'Y ×シリンダ	90110-06106	ボルト, ヘキサゴン ソケットヘッド	M6×1.0	12.0±2 (1.2±0.2)	2	テンショナ ASS'Y取付
カバーサーモ取付	91312-06020	ボルト, ヘキサゴン ソケットヘッド	M6×1.0	12.0±2 (1.2±0.2)	2	
ジョイント取付	90105-06082	ボルト, フランジ, スモールヘッド	M6×1.0	10.0±2 (1.0±0.2)	2	
ウォーターポンプ 取付	90110-06140	ボルト, ヘキサゴン ソケットヘッド	M6×1.0	12.0±2 (1.2±0.2)	2	
オイルポンプ ASS'Y×クランク ケース2	95812-06030	ボルト, フランジ	M6×1.0	12.0±2 (1.2±0.2)	2	
オイルポンプ ASS'Y×クランク ケース2	95812-06080	ボルト, フランジ	M6×1.0	12.0±2 (1.2±0.2)	1	

締付箇所	部品番号	部品名称	ネジ径 × ピッチ	締付トルクN・m (kgf・m)	個数	備考
カバーストレーナ ×クランクケース 2	90109-06015	ボルト	M6×1.0	12.0±2 (1.2±0.2)	13	
カバーストレーナ ドレンボルト	90340-14132	プラグ, ストレイト スクリュ	M14× 1.5	43.0±4 (4.3±0.4)	1	ドレンボルト
フィルタ用ユニオン ボルト締付	90401-20145	ボルト, ユニオン	M20× 1.5	70.0±5 (7.0±0.5)	1	
エレメントオイル フィルター	5GH-13440-20	オイルクリー ナー ASSY.	M20× 1.5	17.0±2 (1.7±0.2)	1	Oリングにグリス 塗布
ホルダ×クランク ケース, 2	90110-06161	ボルト, ヘキサゴン ソケットヘッド	M6×1.0	12.0±2 (1.2±0.2)	2	
パイプオイル×ク ランクケース, 2	90110-06161	ボルト, ヘキサゴン ソケットヘッド	M6×1.0	12.0±2 (1.2±0.2)	2	
オイルクーラー× クランクケース, 2	5EB-12822-00	ボルト, ユニオン	M20× 1.5	63.0±3 (6.3±0.3)	1	ネジ部、座面に オイル塗布
アッパーケース× キャップケース ASS'Y	92012-06020	ボルト, ボタンヘッド	M6×1.0	5.0±0.5 (0.5±0.05)	4	
アッパーケース× ロアケース	98902-05020	スクリュ, クロスリセス バインディング	M5×0.8	2.0±0.5 (0.2±0.05)	10	
エレメント×アッ パーケース	98902-05020	スクリュ, クロスリセス バインディング	M5×0.8	2.0±0.5 (0.2±0.05)	1	
ジョイントキャブ 1×スロットル	90450-56007	ホースクランプ ASSY.	M5×0.8	2.0~2.5 (0.2~0.25)	4	カラーに突き 当て or トルク 管理
スロットル×ファ ンネル	90109-05011	ボルト	M5×0.8	3.4~5 (0.34~0.5)	6	
ロアフィルタケー ス×ファンネル (支柱部)	90159-05035	スクリュ, ウィズワッシャ	M5×0.8	2.5±0.5 (0.25±0.05)	2	
スロットルワイヤ 取付	13S-26302-00	スロットルワイ ヤー ASSY.	M6×1.0	3.5~5.5 (0.35~0.55)	2	
ナットリング× ヘッド	90179-08410	ナット	M8× 1.25	20.0±2 (2.0±0.2)	8	エキパイ トヘッド締付

締付箇所	部品番号	部品名称	ネジ径 × ピッチ	締付トルクN・m (kgf・m)	個数	備考
ステイマフラー1, 2×マフラー	91314-08035	ボルト, ヘキサゴンソ ケットヘッド	M8× 1.25	20.0±2 (2.0±0.2)	2	エキパイ取付
ステイマフラー2 ×ブラケットマフ ラー1	90105-08054	ボルト, フランジ(ス モールヘッド)	M8× 1.25	34.0±4 (3.4±0.4)	1	ダンパー取付
バンド, マフラー 締付け	91314-06030	ボルト, ヘキサゴン ソケットヘッド	M6×1.0	10.0±2 (1.0±0.2)	1	
サイレンサー× フート	90105-08063	ボルト, フランジ	M8× 1.25	20.0±2 (2.0±0.2)	1	
ワイヤープーリー 取付	13S-1133E-00 13S-1133F-00	ワイヤ, プーリー1 ワイヤ, プーリー2	M6×1.0	5~7 (0.5~0.7)	1 1	
プーリー×ギヤ ードモーター	90110-05028	ボルト, ヘキサゴン ソケットヘッド	M5×0.8	6.5±1.5 (0.65±0.15)	1	
ブラケット., 7× フレーム	95827-06014	ボルト, フランジ(ス モールヘッド)	M6×1.0	6~10 (0.6~1.0)	2	
ブラケット., 7× サーボモーター	95027-06025	ボルト, フランジ(ス モールヘッド)	M6×1.0	5~8 (0.5~0.8)	2	
マフラープロテク ター取付	90111-06071	ボルト, ヘキサゴン ソケットボタン	M6×1.0	8.0±1.5 (0.8±0.15)	1	
マフラープロテク ター取付	90111-06099	ボルト, ヘキサゴン ソケットボタン	M6×1.0	6.5±1.5 (0.65±0.15)	2	
排気バルブサブ組	90179-06063	ナット	M6×1.0	6.5±1.5 (0.65±0.15)	1	
クランクケース1 ×クランクケース 2	90119-08083	ボルト, ヘキサゴン ウィズワッシャ	M8× 1.25	42 ページを参 照のこと	8	ネジ部, 座面共 オイル塗布
クランクケース1 ×クランクケース 2	90119-08084	ボルト, ヘキサゴン ウィズワッシャ	M8× 1.25	42 ページを参 照のこと	2	ネジ部, 座面共 オイル塗布
クランクケース1 ×クランクケース 2	90109-06100	ボルト	M6×1.0	10.0±2 (1.0±0.2)	2	ネジ部, 座面共 オイル塗布

締付箇所	部品番号	部品名称	ネジ径 × ピッチ	締付トルクN・m (kgf・m)	個数	備考
クランクケース1 ×クランクケース 2	95812-06055	ボルト, フランジ	M6×1.0	10.0±2 (1.0±0.2)	7	ネジ部, 座面共 オイル塗布
クランクケース1 ×クランクケース 2	95812-08065	ボルト, フランジ	M8× 1.25	24±2 (2.4±0.2)	2	ネジ部, 座面共 オイル塗布
クランクケース1 ×クランクケース 2	95812-06065	ボルト, フランジ	M6×1.0	10.0±2 (1.0±0.2)	3	ネジ部, 座面共 オイル塗布
クランクケース1 ×クランクケース 2	95812-06045	ボルト, フランジ	M6×1.0	10.0±2 (1.0±0.2)	3	ネジ部, 座面共 オイル塗布
クランクケース1 ×クランクケース 2	95812-06030	ボルト, フランジ	M6×1.0	10.0±2 (1.0±0.2)	1	ネジ部, 座面共 オイル塗布
カバークランク ケース1取付	90109-06015	ボルト	M6×1.0	12.0±2 (1.2±0.2)	9	
カバークランク ケース2取付	90109-06031	ボルト	M6×1.0	12.0±2 (1.2±0.2)	7	
カバークランク ケース2取付	90110-06156	ボルト, ヘキサゴン ソケットヘッド	M6×1.0	12.0±2 (1.2±0.2)	2	
カバー1取付	90110-06303	ボルト, ヘキサゴン ソケットヘッド	M6×1.0	12.0±2 (1.2±0.2)	5	
カバー1×ホルダ クラッチ	90109-06015	ボルト	M6×1.0	12.0±2 (1.2±0.2)	2	
カバー1×ボルト	92014-08014	ボルト, ボタンヘッド	M8× 1.25	15.0±2 (1.5±0.2)	1	
カバー1×プラグ ストレイト	90340-32004	プラグ, ストレイト スクリュ	M32× 1.5	座面に密着の こと	1	
プレートブリーザ ×C/C1	90149-06082	スクリュ	M6×1.0	12.0±2 (1.2±0.2)	3	
カバークランク ケース1×STATOR ASS'Y	90149-06080	スクリュ	M6×1.0	10.0±2 (1.0±0.2)	3	
連通穴プラグ×ク ランクケース1	90149-06082	スクリュ	M6×1.0	12.0±2 (1.2±0.2)	1	

締付箇所	部品番号	部品名称	ネジ径 × ピッチ	締付トルクN・m (kgf・m)	個数	備考
カバーチェーン ケース取付	90110-06060	ボルト, ヘキサゴン ソケットヘッド	M6×1.0	10.0±2 (1.0±0.2)	3	
Mギャラプラグ取 付	36Y-15189-00	プラグ	M16× 1.5	8.0±2 (0.8±0.2)	2	締めすぎ注意
カバークランク ケース1×クラン プ	90149-06082	スクリュ	M6×1.0	10.0±2 (1.0±0.2)	1	ステータリー ド線
カバー取付	90109-06015	ボルト	M6×1.0	12.0±2 (1.2±0.2)	5	
オイルパイプ取付 (外)	90110-06161	ボルト, ヘキサゴン ソケットヘッド	M6×1.0	12.0±2 (1.2±0.2)	2	
クランクケース2 ×ピックアップ	90110-06168	ボルト, ヘキサゴン ソケットヘッド	M6×1.0	10.0±2 (1.0±0.2)	2	
クランクケース1 ×スタッド植え込 み	90116-1002*	ボルト, スタッド	M10× 1.25	(高さ管理 68.2 ±1)	10	
プレッシャプレー ト取付	90159-06024	スクリュ, W/W	M6×1.0	8.0±2 (0.8±0.2)	6	
ボスクラッチ×メ インアクスル	2C0-16377-00	ナット, ロック	M20× 1.0	115.0±5 (11.5±0.5)	1	かしめ, ネジ 部・座面共オイ ル塗布
ボス, プレッシャ プレート×ボル ト, スタッド	2C0-16374-00	ボルト, スタッド	M8× 1.25	25.0±2 (2.5±0.2)	6	
スプロケットドラ イブ取付	90179-20005	ナット	M20× 1.0	85.0±5 (8.5±0.5)	1	油分付着なき こと, かしめ
ハウジング, ベア リング	90151-06024	スクリュ, クロスリセスカ ウンターサンク	M6×1.0	12.0±2 (1.2±0.2)	3	かしめ
ストッパー, シャ フトバー取付	90110-06182	ボルト, ヘキサゴン	M6×1.0	10.0±2 (1.0±0.2)	2	
ストッパークラン クケース植込み	1D7-18127-00	ストッパー スクリュ	M8× 1.25	22.0±2 (2.2±0.2)	1	
アームシフト取付	95822-06020	ボルト, フランジ	M6×1.0	10.0±2 (1.0±0.2)	1	セレーション 締めあがり確 認

締付箇所	部品番号	部品名称	ネジ径 × ピッチ	締付トルクN・m (kgf・m)	個数	備考
ローターピック アップ取付	90105-08113	ボルト, フランジ	M8× 1.25	35.0±5 (3.5±0.5)	1	
スタータモーター 取付	90105-06083	ボルト, フランジ(ス モールヘッド)	M6×1.0	10.0±2 (1.0±0.2)	2	
ニュートラルス イッチASS'Y	3GB-82540-01	ニュートラル S/W ASSY	M10× 1.25	19.6±2 (2.0±0.2)	1	締め過ぎは破 損する
オイルレベルセン サ取付	95022-06016	ボルト, フランジ(ス モールヘッド)	M6×1.0	10.0±2 (1.0±0.2)	2	Oリングにグリ ス塗布
スピードセンサXC /C	91312-06016	ボルト, ヘキサゴン ソケットヘッド	M6×1.0	10.0±2 (1.0±0.2)	1	
カムセンサ×カ バーH/C	90110-06175	ボルト, ヘキサゴン ソケットヘッド	M6×1.0	7.5±1.5 (0.75±0.15)	1	
ワイヤーハーネス (マイナスリード 線)	91380-06012	ボルト, ヘキサゴン ソケットヘッド	M6×1.0	10.0±2 (1.0±0.2)	1	
02センサー取り付 け	13S-8592A-00	02センサー	M18× 1.5	45.0±5 (4.5±0.5)	1	
サーモセンサー取 り付け	8CC-85790-01	サーモセンサー ASSY.	M12× 1.5	17.6±2 (1.8±0.2)	1	

車体

締付箇所	部品番号	部品名称	ネジ径 × ピッチ	締付トルクN・m (kgf・m)	個数	備考
ハンドルクラウン とアウターチューブ	91314-08030	ボルト, ヘキサゴンソ ケットヘッド	M8× 1.25	23~28 (2.3~2.8)	2	
ハンドルクラウン とステアリング シャフト	90170-28419	ナット, ヘキサゴン	M28× 1.0	100~125 (10.2~12.7)	1	
ハンドルとアウ ターチューブ	91314-08030	ボルト, ヘキサゴンソ ケットヘッド	M8× 1.25	28~35 (2.8~3.6)	2	
ステアリングシャ フトとリングナッ ト	90179-30691	ナット	M30× 1.0	12~15 (1.2~1.5)	1	
アウターチューブ とアンダーブラ ケット	91314-08030	ボルト, ヘキサゴンソ ケットヘッド	M8× 1.25	20~25 (2.0~2.5)	4	
E/G懸架フロント	95024-10040	ボルト, フランジ(ス モールヘッド)	M10× 1.25	35~45 (3.6~4.6)	2	
E/G懸架リヤアッ パ	90105-12228	ボルト, フランジ	M12× 1.25		1	
	90179-12248	ナット	M12× 1.25	58~70 (5.9~7.1)	1	
E/G懸架リヤアン ダ	90105-12228	ボルト, フランジ	M12× 1.25		1	
	90179-12248	ナット	M12× 1.25	58~70 (5.9~7.1)	1	
メインフレームと リヤフレーム	90149-10002	スクリュー	M10× 1.25	33~40 (3.4~4.1)	4	
ピボットシャフト とフレーム	200-22141-10	シャフト, ピボット	M32× 1.5	12~19 (12.2~1.9)	1	
アームリレー.1と フレーム	90109-10017	ボルト	M10× 1.25		1	左側より差し込 むこと
	95602-10200	ナット, Uフランジ	M10× 1.25	31~49 (3.2~5)	1	
アームリレー.1と アーム.1	90109-12010	ボルト	M12× 1.25		1	左側より差し込 むこと
	90185-12119	ナット、セルフ ロックング	M12× 1.25	31~49 (3.2~5)	1	

締付箇所	部品番号	部品名称	ネジ径 × ピッチ	締付トルクN・m (kgf・m)	個数	備考
アーム .1 とリヤアーム	90109-12010	ボルト	M12× 1.25		1	左側より差し込むこと
	90185-12119	ナット、セルフ ロックング	M12× 1.25	31~49 (3.2~5)	1	
リヤクッションとアームリレー .1	90109-12011	ボルト	M12× 1.25		1	左側より差し込むこと
	90185-12119	ナット、セルフ ロックング	M12× 1.25	31~49 (3.2~5)	1	
チェーンプラー調整ナット	95604-08200	ナット、 Uフランジ	M8× 1.25	12~19 (12.2~1.9)	2	
シャフトピボットとロックナット	200-22252-00	ナット、2	M32× 1.5	75~115 (7.6~11.7)	1	
シャフトピボットとUナット	90185-22002	ナット、セルフ ロックング	M22× 1.5	55~85 (5.6~8.7)	1	
フューエルポンプとフューエルタンク	90110-05028	ボルト、 ヘキサゴンソ ケットヘッド	M5× 0.8	3~5 (0.3~0.5)	6	
フューエルタンク前側ステーとフレーム	90110-06233	ボルト、 ヘキサゴンソ ケットヘッド	M6× 1.0	5~8 (0.5~0.8)	1	
フューエルタンク中間部とステー	91312-06016	ボルト、 ヘキサゴンソ ケットヘッド	M6× 1.0	7~10 (0.7~1.0)	2	
ブラケットタンク(後ろ)とフューエルタンク	91312-06090	ボルト、 ヘキサゴンソ ケットヘッド	M6× 1.0	5~8 (0.5~0.8)	1	
ブラケットタンク(後ろ)とリヤフレーム	90111-06071	ボルト、 ヘキサゴンソ ケットボタン	M6× 1.0	5~8 (0.5~0.8)	4	
フロントホイールシャフトと Fr フォーク	90105-14002	ボルト、 フランジ	M14× 1.5		1	
リヤホイールシャフトとナット	90185-24007	ナット、セルフ ロックング	M24× 1.5	90~130 (9.2~13.3)	1	
Fr. キャリパと Fr. フォーク	90401-10012	ボルト、 ユニオン	M10× 1.25	30~40 (3.1~4.1)	4	
ディスクブレーキとFr. ホイール	90149-06043	スクリュー	M6× 1.0	14~22 (1.4~2.2)	10	ネジロック塗布のこと
ディスクブレーキとRr. ホイール	90149-08009	スクリュー	M8× 1.25	23~37 (2.3~3.8)	5	ネジロック塗布のこと

締付箇所	部品番号	部品名称	ネジ径 × ピッチ	締付トルクN・m (kgf・m)	個数	備考
リヤホイールスプロケットとクラッチハブ	90185-10009	ナット、セルフロックリング	M10× 1.25	90~109 (9.2~11.1)	6	
フロントアクスル割締ボルト	91314-08040	ボルト, ヘキサゴンソケットヘッド	M8× 1.25	18~23 (1.8~2.3)	4	

シリンダーヘッド組み付け

シリンダーヘッド締め付け方法（回転角度法）

1. 締め付け順序1～7をスナッグトルク $28\text{N}\cdot\text{m}$ ($2.8\text{kgf}\cdot\text{m}$) で締め付ける。
2. 締め付け順序8, 9をスナッグトルク $36\text{N}\cdot\text{m}$ ($3.6\text{kgf}\cdot\text{m}$) で締め付ける。
3. 締め付け順序10をスナッグトルク $28\text{N}\cdot\text{m}$ ($2.8\text{kgf}\cdot\text{m}$) で締め付ける。
4. 締め付け順序1～10を角度 55° で増し締め。

要 点

1～10はナットの締め付け順序を示す。

ネジ部、座面およびワッシャーはエンジンオイルを塗布すること。

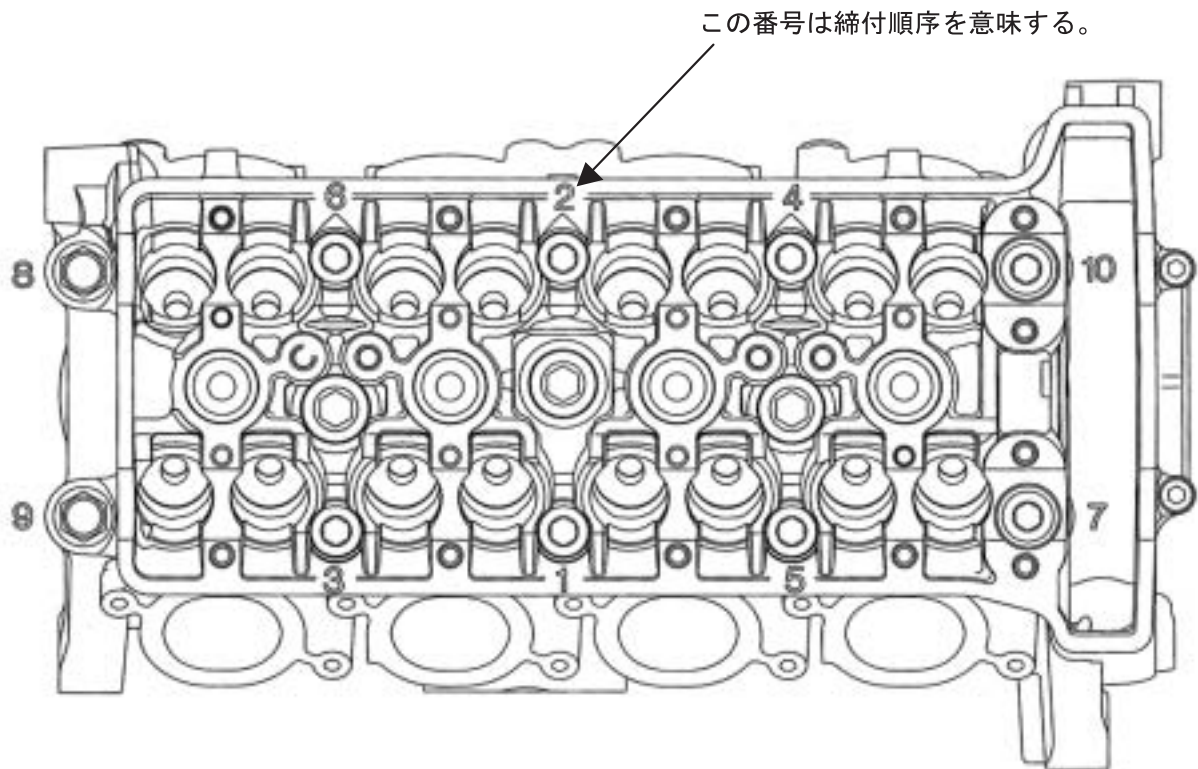

クランクケース組み付け

ボルト締め付け方法

1. 締付順序1~10に従って、 $20\text{N}\cdot\text{m}$ ($2.0\text{kg}\cdot\text{m}$) で締め付ける。
2. 締付順序1~10に従って、1本ずつ、1度緩めて再度 $12\text{N}\cdot\text{m}$ ($1.2\text{kg}\cdot\text{m}$) で締め付ける。
3. 締付順序1~7に従って、回転角度 $50^\circ \pm 5^\circ$ で増し締めをする。
4. 締付順序8, 9に従って、回転角度 $75^\circ \pm 5^\circ$ で増し締めをする。
5. 締付順序10を、回転角度 $50^\circ \pm 5^\circ$ で増し締めをする。
6. 締付順序11, 12に従って、 $24 \pm 2\text{N}\cdot\text{m}$ ($2.4 \pm 0.2\text{kgf}\cdot\text{m}$) で締め付ける。
7. 締付順序13~29に従って、 $10 \pm 2\text{N}\cdot\text{m}$ ($1.0 \pm 0.2\text{kgf}\cdot\text{m}$) で締め付ける。

要 点

1~29はボルトの締付順序を示す。

ボルトネジ部およびワッシャ表裏両面にエンジンオイルを塗布すること。

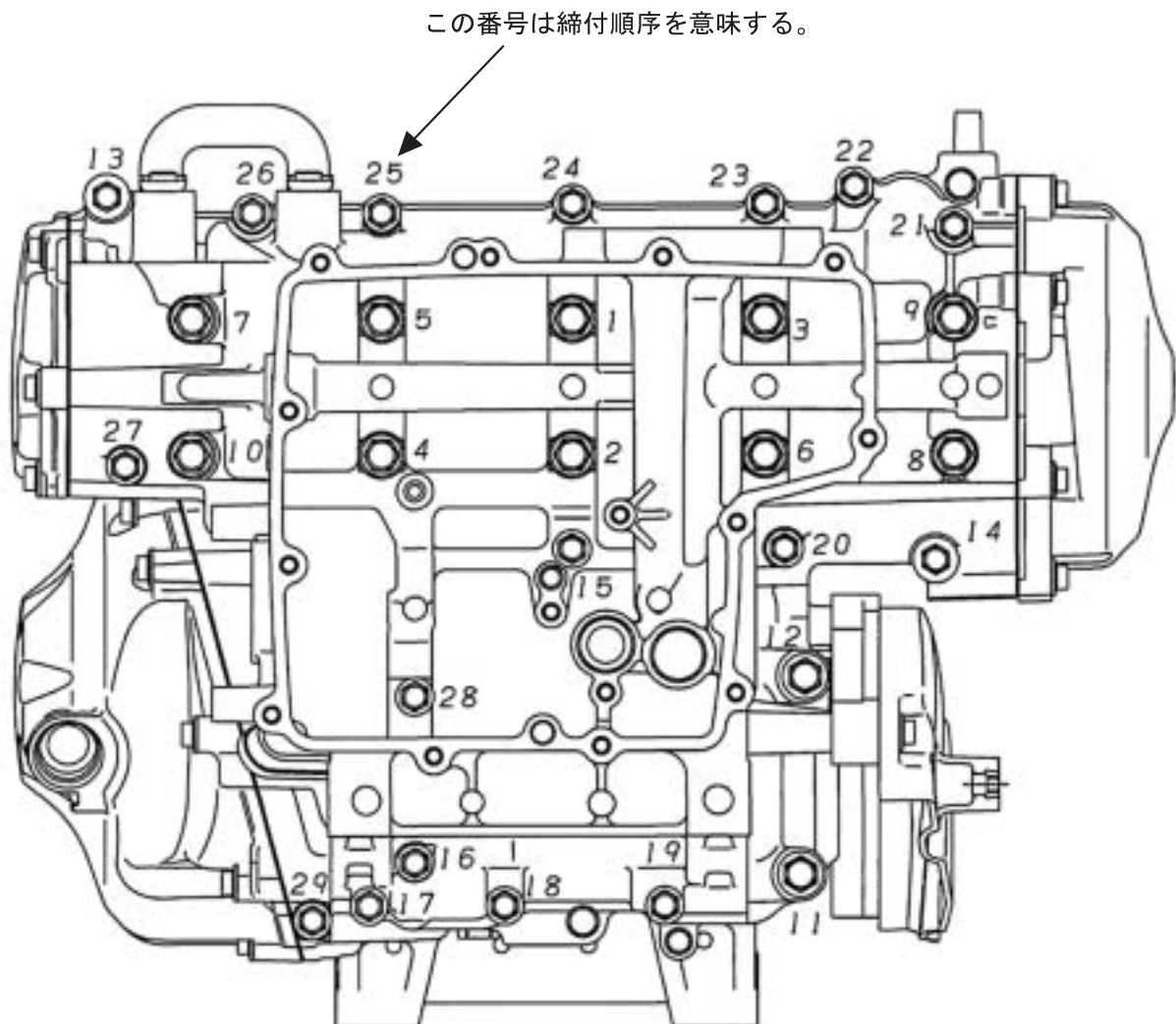

(BLACK) (BLACK) (BLACK)

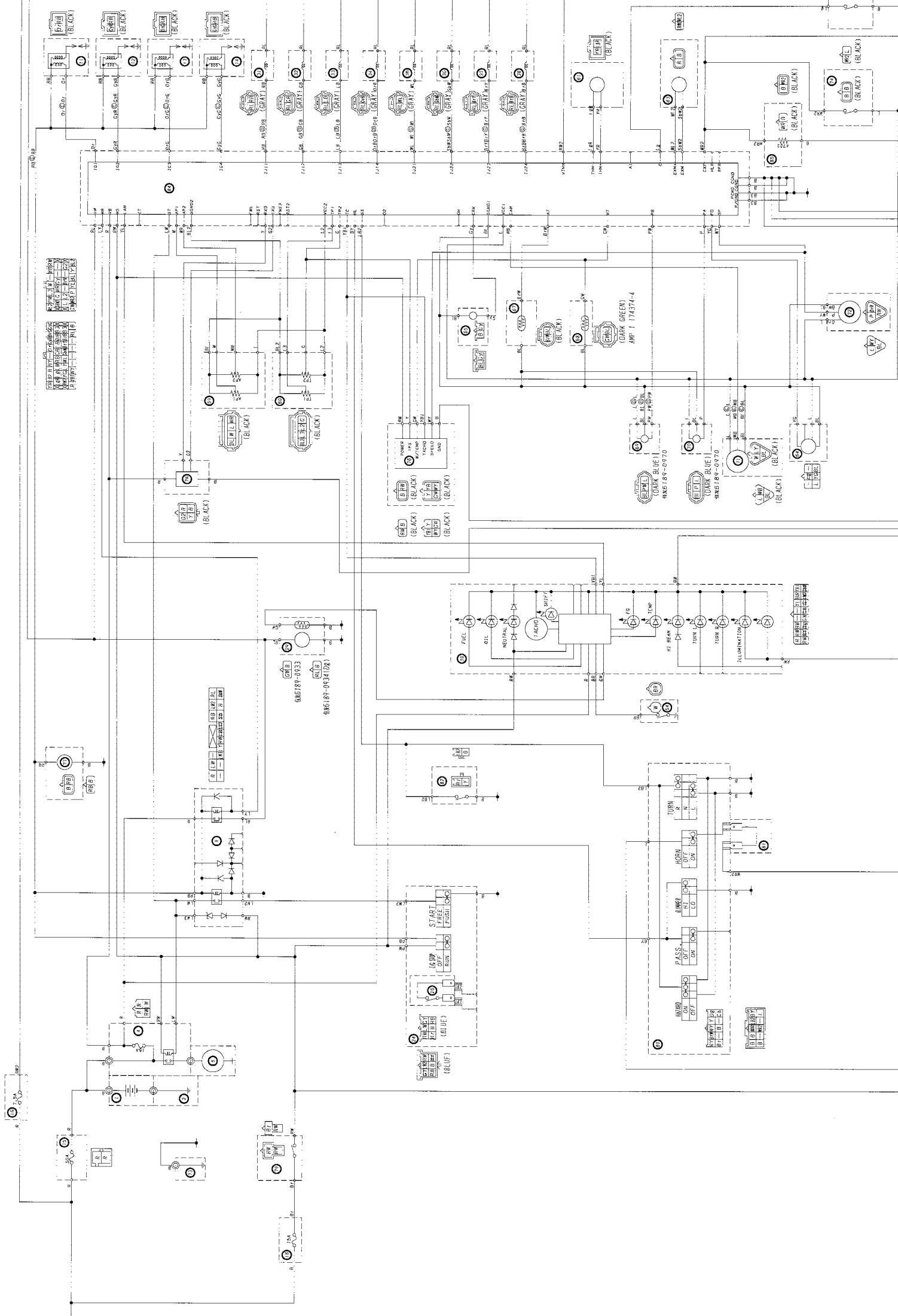

WIRING DIAGRAM
INSTRUMENT CLUSTER
VEHICLE IDENTIFICATION
XXXXXXXXXXXX
XXXXXXXXXXXX
XXXXXXXXXXXX
XXXXXXXXXXXX

646187-0933
646189-0934 (OR)

AMP 1 174374-4
(DARK GREEN)

646189-0970
(DARK BLUE)

646189-0970
(DARK BLUE)

START
FREE
PUSH

TURN
R
L
HORN
OFF
ON

PASS
OFF
ON

BLIND
OFF
ON

VEHICLE IDENTIFICATION
XXXXXXXXXXXX
XXXXXXXXXXXX
XXXXXXXXXXXX
XXXXXXXXXXXX

5 '08 YZF-R6 キットパーツ 部品番号互換表

No.	PART No.		PART NAME	マニュアル 掲載ページ	REMARKS
	ワイズギア品番 (オーダー品番)	YEC品番			
1	QYR-YSK-13S-001	13S-22212-70	SPRING RR. SHOCK, 98N/mm	21	シルバー
2	QYR-YSK-13S-002	13S-22212-75	SPRING RR. SHOCK, 108N/mm	21	白 (ペイントマーク付)
3	QYR-YSK-13S-003	13S-22212-80	SPRING RR. SHOCK, 113N/mm	21	黒 (ペイントマーク付)
4	QYR-YSK-13S-004	13S-22212-85	SPRING RR. SHOCK, 118N/mm	21	水色
5	QYR-YSK-13S-005	13S-24713-70	CUSHION SEAT	25	
6	QYR-YSK-13S-006	13S-26302-70	THROTTLE WIRE ASSY.	30	スロットルセット スペア
7	QYR-YSK-13S-007	13S-8533A-70	CABLE, INTERFACE	14	USBタイプ
8	QYR-YSK-13S-008	13S-A4890-80	AIS PLUG SET	5	
9	QYR-YSK-13S-009	13S-C3151-70	FRONT FORK SPRING SET, 8.5N/mm	22	
10	QYR-YSK-13S-010	13S-C3151-75	FRONT FORK SPRING SET, 9.5N/mm	22	
11	QYR-YSK-13S-011	13S-C3151-80	FRONT FORK SPRING SET, 10.0N/mm	22	
12	QYR-YSK-13S-012	13S-C3151-85	FRONT FORK SPRING SET, 10.5N/mm	22	
13	QYR-YSK-13S-013	13S-C6300-70	THROTTLE SET	30	ワイヤー一体式
14	QYR-YSK-13S-014	13S-F2590-70	WIRE HARNESS SET	10	
15	QYR-YSK-2C0-001	2C0-13414-70	GASKET, STRAINER	2	メンテナンスセッ ト スペア
16	QYR-YSK-2C0-002	2C0-1351A-70	THROTTLE BODY CLAMP ASSY.	4	スロットルボディ 用
17	QYR-YSK-2C0-003	2C0-15451-70	GASKET, CRANKCASE COVER 1	2	メンテナンスセッ ト スペア
18	QYR-YSK-2C0-004	2C0-15456-70	GSKT., 1	2	メンテナンスセッ ト スペア
19	QYR-YSK-2C0-005	2C0-15461-70	GASKET, CRANKCASE COVER 2	2	メンテナンスセッ ト スペア
20	QYR-YSK-2C0-006	2C0-17460-74	SPROCKET, DRIVE 14T	8	
21	QYR-YSK-2C0-007	2C0-17460-75	SPROCKET, DRIVE 15T	8	
22	QYR-YSK-2C0-008	2C0-17460-76	SPROCKET, DRIVE 16T	8	
23	QYR-YSK-2C0-009	2C0-25100-70	FRONT SPARE WHEEL ASSY.	26	黒
24	QYR-YSK-2C0-010	2C0-25300-70	REAR SPARE WHEEL ASSY.	27	黒
25	QYR-YSK-2C0-011	2C0-26261-70	CYLINDER	29	スロットルセット スペア

No.	PART No.		PART NAME	マニュアル 掲載ページ	REMARKS
	ワイズギア品番 (オーダー品番)	YEC品番			
26	QYR-YSK-2C0-012	2C0-26281-70	CAP, GRIP UPPER	29, 30	スロットルセット スペア
27	QYR-YSK-2C0-013	2C0-26311-70	WIRE, THROTTLE 1	29	スロットルセット スペア
28	QYR-YSK-2C0-014	2C0-26313-70	WIRE, THROTTLE 3	29	スロットルセット スペア
29	QYR-YSK-2C0-015	2C0-26391-70	CLIP, WIRE 1	29, 30	スロットルセット スペア
30	QYR-YSK-2C0-016	2C0-8591A-80	ECU SET	13	F I マッチングシ ステムソフトウェ ア含む
31	QYR-YSK-2C0-017	2C0-A5491-70	ENGINE PROTECTOR SET	17	
32	QYR-YSK-2C0-018	2C0-A6321-70	FRICTION PLATE SET	7	
33	QYR-YSK-2C0-019	2C0-A6330-70	CLUTCH SPRING SET	7	
34	QYR-YSK-2C0-020	2C0-A7463-70	SPROCKET NUT SET	9	
35	QYR-YSK-2C0-021	2C0-C117G-70	CHASSIS PROTECTOR SET	18	
36	QYR-YSK-2C0-022	2C0-C1707-80	OIL CATCH TANK SET	20	
37	QYR-YSK-2C0-023	2C0-C3495-80	STEERING DAMPER STAY SET	24	
38	QYR-YSK-2C0-024	2C0-C6300-70	THROTTLE SET	29	ワイヤー分割式
39	QYR-YSK-2C0-025	2C0-MAINT-71-J	MAINTENANCE SET	2	
40	QYR-YSK-4C8-049	4C8-25445-70	SPROCKET, REAR 45T	28	
41	QYR-YSK-4C8-050	4C8-25446-70	SPROCKET, REAR 46T	28	
42	QYR-YSK-4C8-051	4C8-25447-70	SPROCKET, REAR 47T	28	
43	QYR-YSK-4C8-052	4C8-25448-70	SPROCKET, REAR 48T	28	
44	QYR-YSK-4C8-053	4C8-25449-70	SPROCKET, REAR 49T	28	
45	QYR-YSK-4C8-054	4C8-25450-70	SPROCKET, REAR 50T	28	
46	QYR-YSK-4C8-055	4C8-25451-70	SPROCKET, REAR 51T	28	
47	QYR-YSK-4C8-056	4C8-25452-70	SPROCKET, REAR 52T	28	
48	QYR-YSK-5FL-001	5FL-26244-70	SLIDER	29	スロットルセット スペア
49	QYR-YSK-5FL-002	5FL-83976-70	SWITCH ASSY.	10	ワイヤーハーネス セット スペア
50	QYR-YSK-5FL-003	5FL-R045Q-70	SPARK PLUG SET	3	NGK 0045Q-10
51	QYR-YSK-5SL-001	5SL-26243-71	TUBE, GUIDE	29, 30	スロットルセット スペア

